

Bonjour chers parents de la classe de Cm2.

Nous sommes le mercredi 8 avril. Comme nous sommes le mercredi et bien nous allons en profiter pour effectuer « **notre grande dictée** ».

La dictée peut s'effectuer en plusieurs parties ou en plusieurs jours en plus des autres exercices avec notre fiche spéciale arts visuels projet de construction, la lecture de la nouvelle enquête de l'Inspecteur Lafouine et des nouveaux problèmes de logiques !!!!.

(**Solution de l'enquête 1** de l'Inspecteur Lafouine à la fin du document)

Bonne journée à vous tous !!! Maître Olivier Florid.

Cm2 Partie français

Cm2 Orthographe : Dictée de mots outils à réaliser.

désormais	rien	pourvu que
tellement	toujours	quelquefois
tout à coup	tôt	puisque
seulement	quoique	presque

Cm2 Orthographe : Dictée une ascension dangereuse

Après l'ascension du Mont-Blanc (altitude de 4 809 mètres), qui est le point culminant de la chaîne des Alpes, Paul était épuisé. Quand il arriva au sommet et qu'il marqua sa position, il soupira. Généralement, il allait bien plus vite quand il était à la recherche de l'exploit. Mais aujourd'hui, la tempête ne lui avait pas permis de progresser comme il l'avait prévu.

Face au danger des vents violents, il avait fait un détour qui lui coûta de précieuses heures.

Cm2 Orthographe: Tu dois transformer le texte au présent de l'indicatif.

Paul s'était épuisé. Quand il arriva au sommet et qu'il marqua sa position, il soupira. Généralement, il allait bien plus vite quand il était à la recherche de l'exploit. Mais aujourd'hui, la tempête ne lui avait pas permis de progresser comme il l'avait prévu.

Lecture des enquêtes de notre cher Inspecteur Lafouine

Enquête2 : « Le Club des handicapés. »

Un meurtre a été commis dans un Club pour personnes handicapées. Chargé de l'enquête par le commissaire Gradube, l'inspecteur Lafouine demande à Monsieur Brun, le directeur de l'établissement, de réunir tous les membres de l'association.

Quelques instants plus tard, tout le monde se retrouve dans la salle de réunion du club. Monsieur Brun est entouré de Madame Flore qui n'entend plus à cause d'une otite mal soignée, de Monsieur Tilleul, aveugle de naissance, de Mademoiselle Rose qui a perdu l'usage de la parole à la suite d'un choc émotionnel, de Monsieur Paré amputé des deux bras pendant la dernière guerre et de Monsieur Maret qui ne se déplace qu'en fauteuil roulant à cause d'un accident de moto.

Après un interrogatoire de routine, l'inspecteur Lafouine annonce qu'il est sur le point de démasquer le coupable. Par cette ruse, il espère une réaction du meurtrier. Le soir même, le policier reçoit un coup de téléphone. Un mystérieux correspondant lui donne rendez-vous à minuit dans un des quartiers les plus mal famés de la ville. Flairant un piège, Lafouine, sur ses gardes, part à pied vers le lieu indiqué.

Alors qu'il emprunte un passage pour piétons, une voiture de forte cylindrée fonce sur lui et manque de le renverser. Il ne doit son salut qu'à sa détente de félin.

Dans la pénombre, l'inspecteur ne peut distinguer le visage du conducteur. Celui-ci descend du véhicule et court vers Lafouine un revolver dans la main droite. Le policier réussit à se dissimuler derrière les poubelles d'un immeuble voisin, mais son bras heurte une bouteille en verre qui tombe et se brise sur le trottoir. Alerté, l'inconnu se dirige vers les conteneurs à ordures.

Une lutte s'engage. Du tranchant de la main, Lafouine frappe l'avant-bras de son agresseur qui laisse tomber son arme dans le caniveau. Loin d'abandonner, l'inconnu tente d'étrangler Lafouine. Heureusement pour lui, l'inspecteur maîtrise parfaitement les arts martiaux. Grâce à une planchette japonaise magistralement exécutée, il envoie son adversaire au sol. Etourdi par son vol plané, le mystérieux agresseur ne peut rien lorsque l'inspecteur Lafouine lui passe les menottes puis l'entraîne sous un réverbère afin de l'identifier.

Quel est le nom du coupable ?.....

Cm2 Arts visuels : Projet de la construction du triangle impossible.

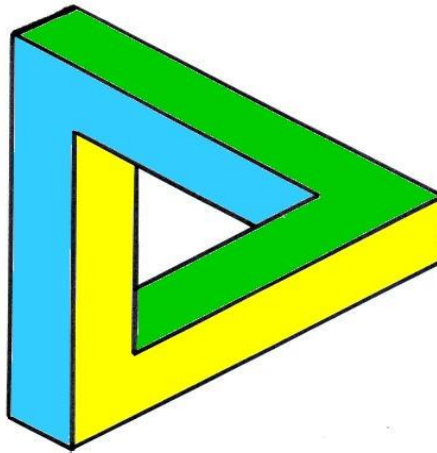

Matériel :

Feuille simple ou de dessin	Crayon de papier et une gomme
Règles 30cm ,équerre et compas	Crayons de couleurs

Fiche de construction :

1) Placer la feuille d'une manière horizontale.

2) Tracer au centre de la feuille un triangle équilatéral ABC de 5 cm de côté avec AC à la verticale avec un compas.

Prolonger BA jusqu'à D à 2,5 cm puis E à 2,5 cm vers la gauche.

Prolonger CB jusqu'à F à 2,5 cm puis G à 2,5 cm vers la droite.

Prolonger AC jusqu'à H à 2,5 cm puis I à 2,5 cm en descendant.

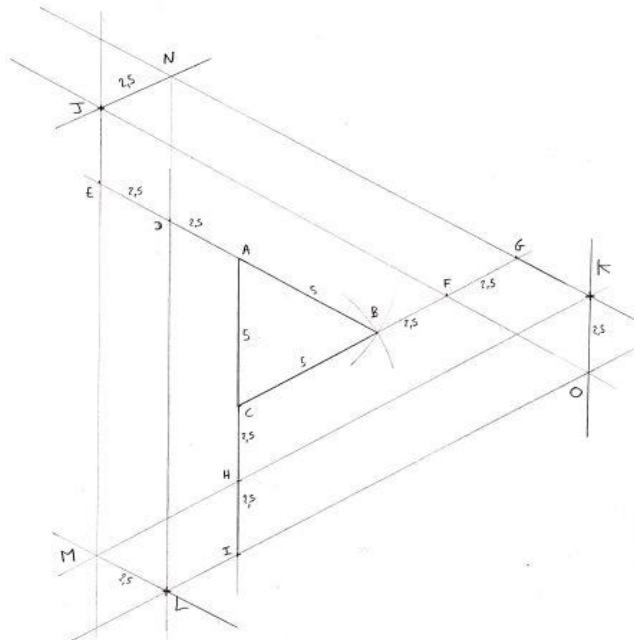

3) Tracer la parallèle à AC passant par D puis la parallèle à AC passant par E.

Tracer la parallèle à AB passant par F puis la parallèle à AB passant par G.

Vous obtenez dans le prolongement des parallèles les points J et N.

Tracer la parallèle à BC passant par H puis la parallèle à BC passant par I.

Vous obtenez dans le prolongement des parallèles les points M et L puis les points K et O.

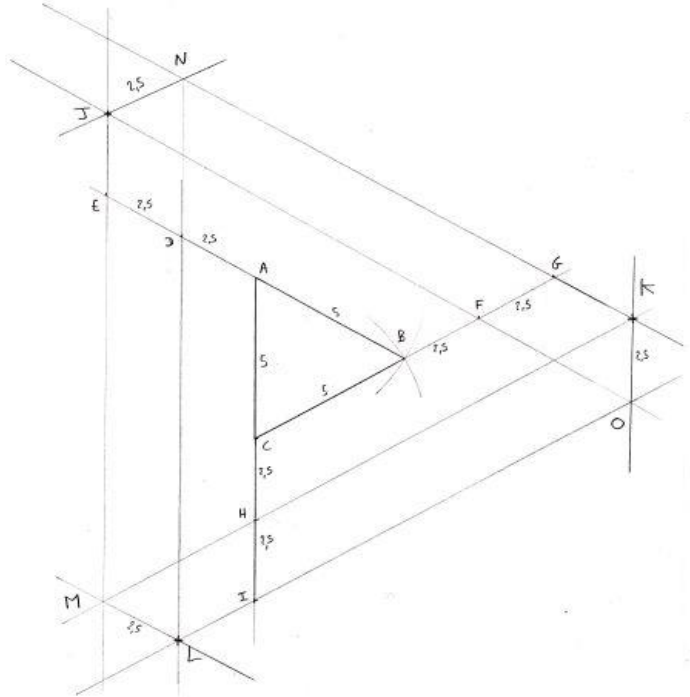

4) Relier les points JN puis KO puis ML.
Relier les points JFBDLMJ puis JNKHCFJ puis DAHKOLD.

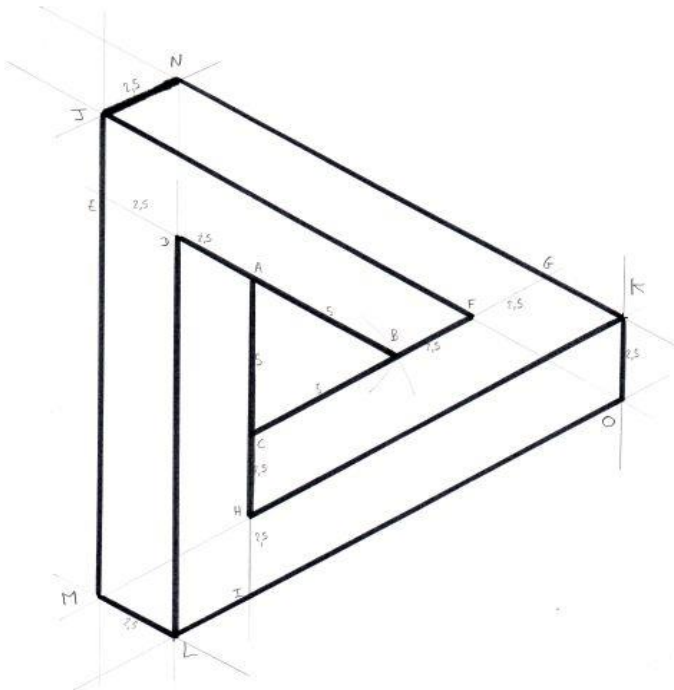

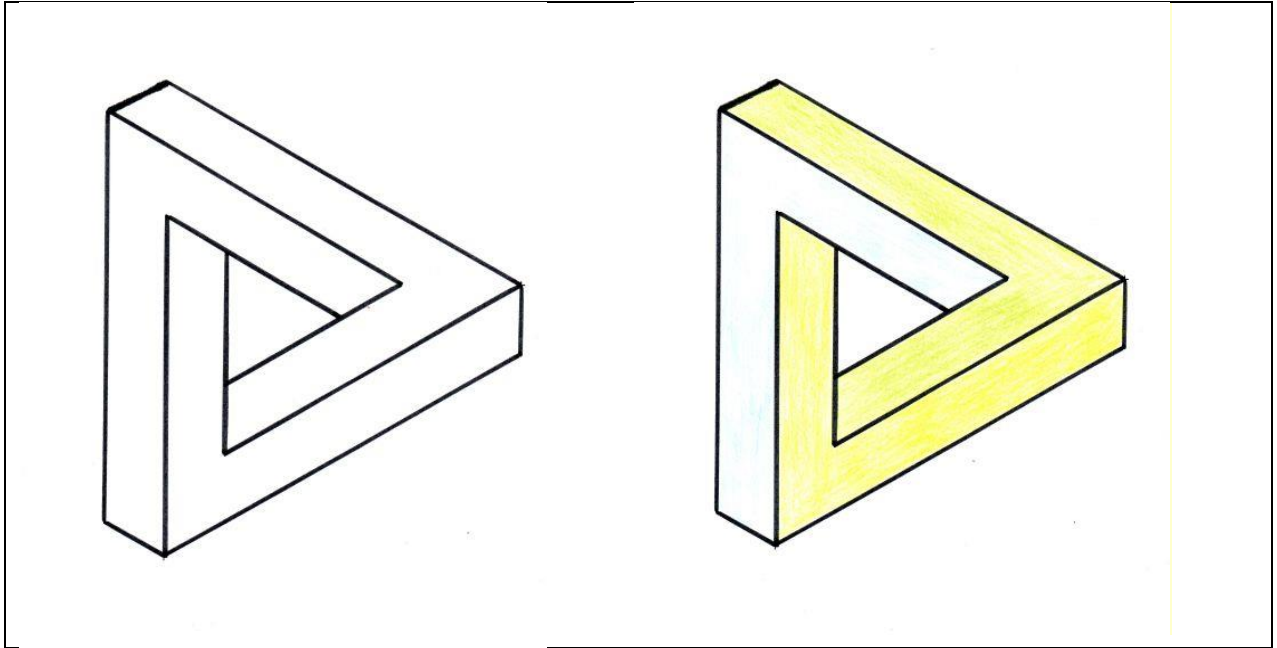

5) Repasser en feutre noir pour reproduire à l'identique le triangle impossible puis le colorier avec des couleurs différentes.

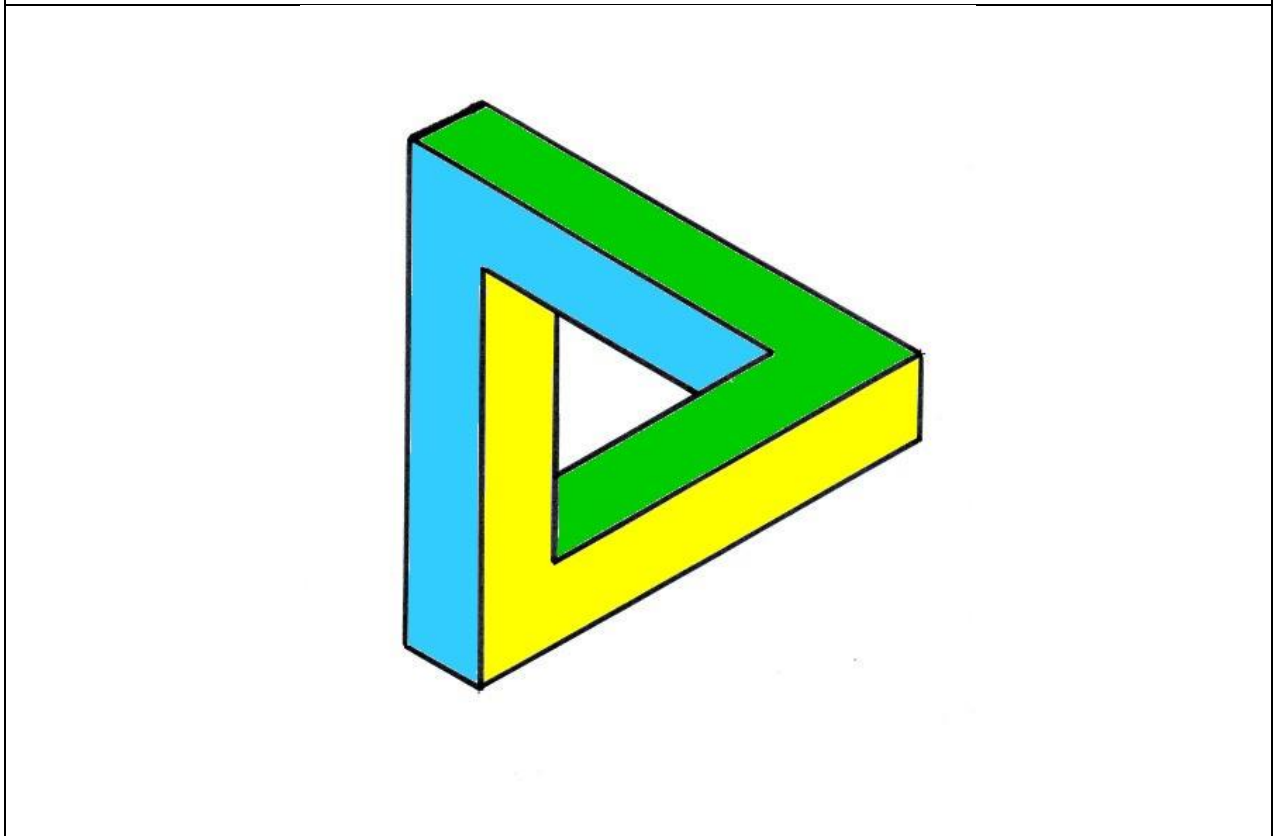





Cm2 mathématiques 2 Problèmes de logiques !!!!

Consigne : Tu dois répondre par vrai (o) ou faux (x) dans le tableau pour savoir « Qui a quoi ? »

5 enfants ont chacun un fruit. On sait que :

- Lucas a un fruit jaune.
- Mélina n'a pas un fruit rouge.
- Le fruit de Jodie est très apprécié des singes.
- Hugo n'a pas la fraise.

	<u>CITRON</u> 	<u>POMME</u> 	<u>RAISIN</u> 	<u>BANANE</u> 	<u>FRAISE</u> 
<u>Lucas</u>					
<u>Mélina</u>					
<u>Hugo</u>					
<u>Jodie</u>					
<u>Jules</u>					

Lucas a

Mélina a

Hugo a





Jodie a

Jules a

Consigne : Tu dois répondre par vrai (o) ou faux (x) dans le tableau pour savoir « à qui appartiennent ces instruments ? »

Ethan a un instrument à vent (il faut souffler dedans).

- Ce n'est pas Maxence qui a le violon.
- L'instrument d'Antonin se fait souvent taper dessus.
- Malorie n'a pas la trompette.
- Maxence n'a pas d'instrument à vent.
- L'instrument de Thibault doit être frotté avec un archet pour jouer

	<u>Trompette</u>	<u>Violon</u>	<u>Guitare</u>	<u>Flûte</u>	<u>Djembé</u>
					
<u>Maxence</u>					
<u>Thibault</u>					
<u>Ethan</u>					
<u>Antonin</u>					
<u>Malorie</u>					

Maxence a

Thibault a..... Ethan a

Antonin a Malorie a

Solutions Cm2 Partie français

Les enquêtes de l'Inspecteur Lafouine

« Vol chez le commissaire Kivala »

Bianca est trop grosse.	Yapalfeu est bien trop petit.
Garovirus est trop myope.	
Touméconu est bien le coupable du vol.	

Solutions Cm2 Partie français

Cm2 Orthographe : Dictée une ascension dangereuse

Préparation dictée (Pour vous chers parents)

Il y a quelques solutions pour faire la dictée avec votre enfant.
J'ai donné quelques solutions sur un courrier que je vous avais envoyé la semaine dernière par mail.

Vous pouvez tout d'abord lui lire le texte sans qu'il ne le connaisse avant.
Mais vous pouvez aussi aider votre enfant et l'accompagner dans la compréhension du texte et de ses erreurs.

Voici quelques pistes que vous pouvez suivre :





1	Lire le texte à voix haute deux ou trois fois à votre enfant.
2	Laisser votre enfant lire le texte à voix haute plusieurs fois.
3	Voir si l'enfant a bien compris le sens du texte.
4	Lui expliquer les mots qu'il a du mal à comprendre.
5	Voir avec lui les mots difficiles utilisés dans le texte.
6	Ne pas hésiter à utiliser des surligneurs pour rassembler par couleurs ce qui lui pose problème.
7	Faire la dictée en lisant et en répétant toutes les phrases au fur et à mesure plusieurs fois de suite.

Solutions Cm2 Orthographe: Tu dois transformer la dictée au présent de l'indicatif .

Paul s'épuise. Quand il arrive au sommet et qu'il marque sa position, il soupire. Généralement, il va bien plus vite quand il est à la recherche de l'exploit. Mais aujourd'hui, la tempête ne lui permet pas de progresser comme il le prévoit.

Solutions Cm2 mathématiques

Problèmes de logiques numéro 1 !!!!

	<u>CITRON</u>	<u>POMME</u>	<u>RAISIN</u>	<u>BANANE</u>	<u>FRAISE</u>
					
<u>Lucas</u>	O	X	X	X	X
<u>Mélina</u>	X	X	O	X	X
Hugo	X	O	X	X	X
<u>Jodie</u>	X	X	X	O	X
Jules	X	X	X	X	O





Réponses :

Lucas a le citron. Mélina a le raisin. Hugo a la pomme.

Jodie a la banane. Jules a la fraise.

Problèmes de logiques numéro 2 !!!!

Consigne : Tu dois répondre par vrai (o) ou faux (x) dans le tableau pour savoir « à qui appartient ces instruments ? »

	<u>Trompette</u>	<u>Violon</u>	<u>Guitare</u>	<u>Flûte</u>	<u>Djembé</u>
					
<u>Maxence</u>	X	X	O	X	X
<u>Thibault</u>	X	O	X	X	X
<u>Ethan</u>	O	X	X	X	X
<u>Antonin</u>	X	X	X	X	O
<u>Malorie</u>	X	X	X	O	X

Réponses

Maxence a la guitare

Thibault a le violon

Ethan a la trompette

Antonin a le djembé

Malorie a la flûte