

Prénom :

Les suffixes

- 1) **Trouve le mot qui correspond à ces rébus. Utilise le dictionnaire pour vérifier l'orthographe !**
(Mots avec préfixes)

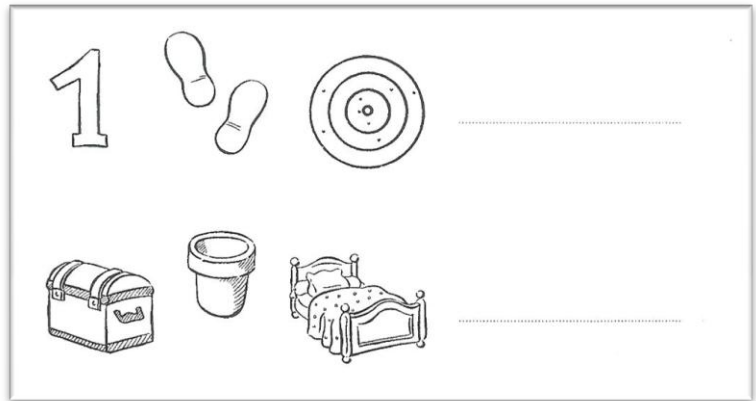

- 2) **Retrouve les noms des objets représentés. Ecris-les, selon l'exemple.**



maison →



maisonnette



fourche →

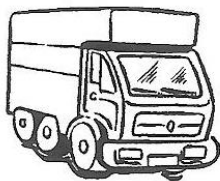

camion →

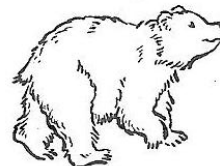

ours →



http://www.mademoiselleallan.com

- 3) **Complète en utilisant un des verbes suivants :**

trotter tacher - taper - tacher - trotter - tapoter

trot

Aller au trot →

Marcher à petits pas →

tape

Donner des coups →

Frapper légèrement en donnant de petits coups →

tache

Salit en faisant des taches →

Couvrir de nombreuses petites taches →

Les suffixes

3) Retrouve les mots à partir desquels ont été formés les mots suivants.

Ex : bottine ← botte

barbiche ←

sauvageon ←

bestiole ←

diablotin ←

http://www.leseditions.com

4) Compose des mots nouveaux en ajoutant le suffixe -ade ou le suffixe -eur aux mots suivants :

Ex : rouler → roulade

embrasser – rigoler – danser – empoigner – chanter – livrer